

BORNEO

S Y S T E M S



SISTEMA DI TENDE VENEZIANE ESTERNE

BORNEO

S Y S T E M S

SISTEMA DI TENDE VENEZIANE ESTERNE



Con il nostro modello speciale 'a spina di pesce', lamelle esclusive realizzate in alluminio termico spesso 1 mm e largo 80 mm con estrusione, nel suo stato resistente agli urti e ulteriormente rinforzato con linee di resistenza, e con il nostro meccanismo di sistema realizzato interamente con corde in NANOTECNOLOGIA (34 micron, 8 mm) e materiale Derlin, e con un'ampiezza di rotazione dei nostri prodotti finali da 0 a 360 gradi, siamo leader nel settore.



Protezione dalla luce solare



Protezione della privacy



Risparmio energetico



Noi di BORNEO Systems vi offriamo la soluzione ideale per le tende esterne o i raffstores al fine di sfruttare al meglio la luce naturale.

Le lamelle regolabili singolarmente consentono una regolazione fino a 360 gradi per controllare l'intensità luminosa e proteggere la vostra privacy.

Le nostre tende veneziane BORNEO Systems consentono un raffreddamento ad alta efficienza energetica, specialmente nelle calde giornate estive. La regolazione dell'illuminazione delle stanze permette di risparmiare denaro ed energia.

BORNEO Systems è particolarmente adatto per:

- case monofamiliari
- case multifamiliari
- case a schiera
- appartamenti
- uffici
- edifici industriali
- capannoni di produzione
- ecc.

BORNEO Systems offre due varianti di tende veneziane in base alla superficie della vostra facciata:

1. canali laterali in alluminio
2. filo in acciaio inossidabile rivestito in PVC

BORNEO Systems crea un'atmosfera piacevole nei vostri spazi abitativi e lavorativi!





BORNEO SW

Il Borneo SW è un sistema di tende esterne assemblato con due fili di acciaio inossidabile rivestiti in PVC.

La costruzione esterna su misura consente la possibilità di installare correttamente le lamelle delle tende senza la superficie di supporto.

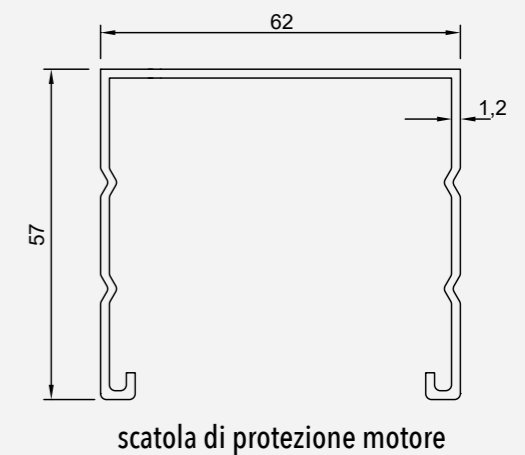
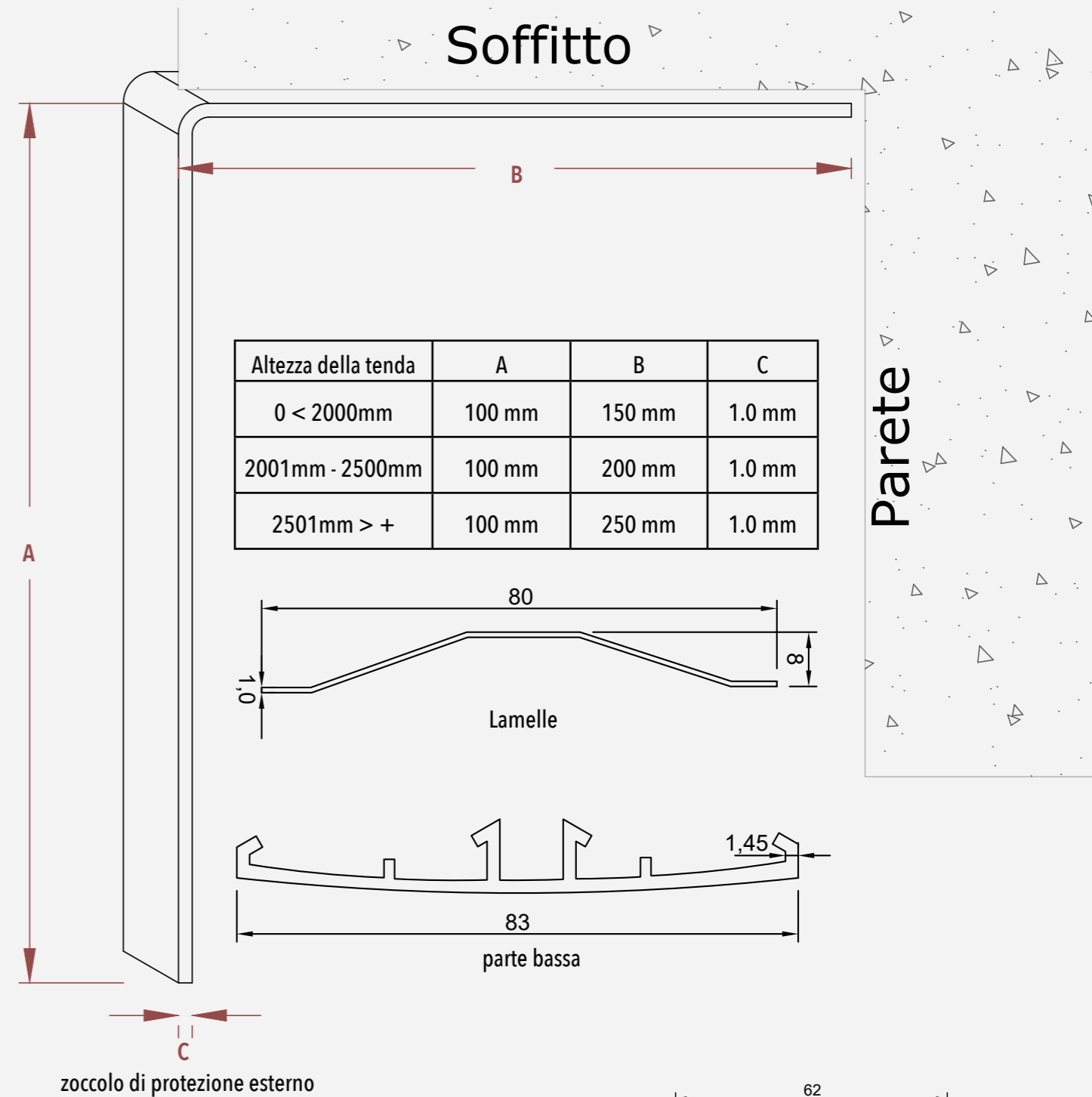
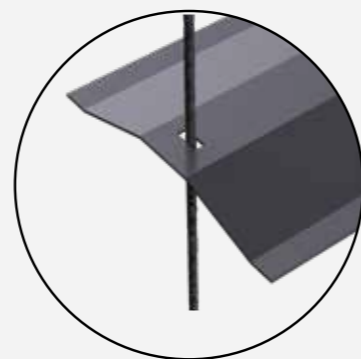
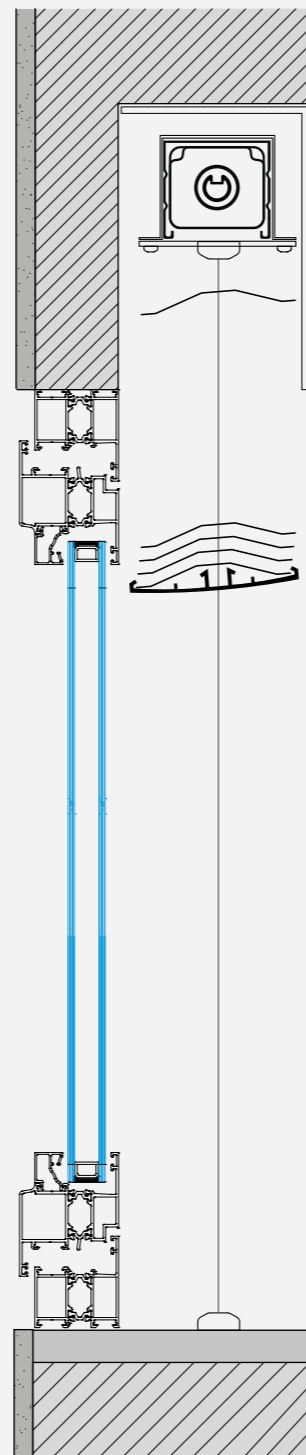
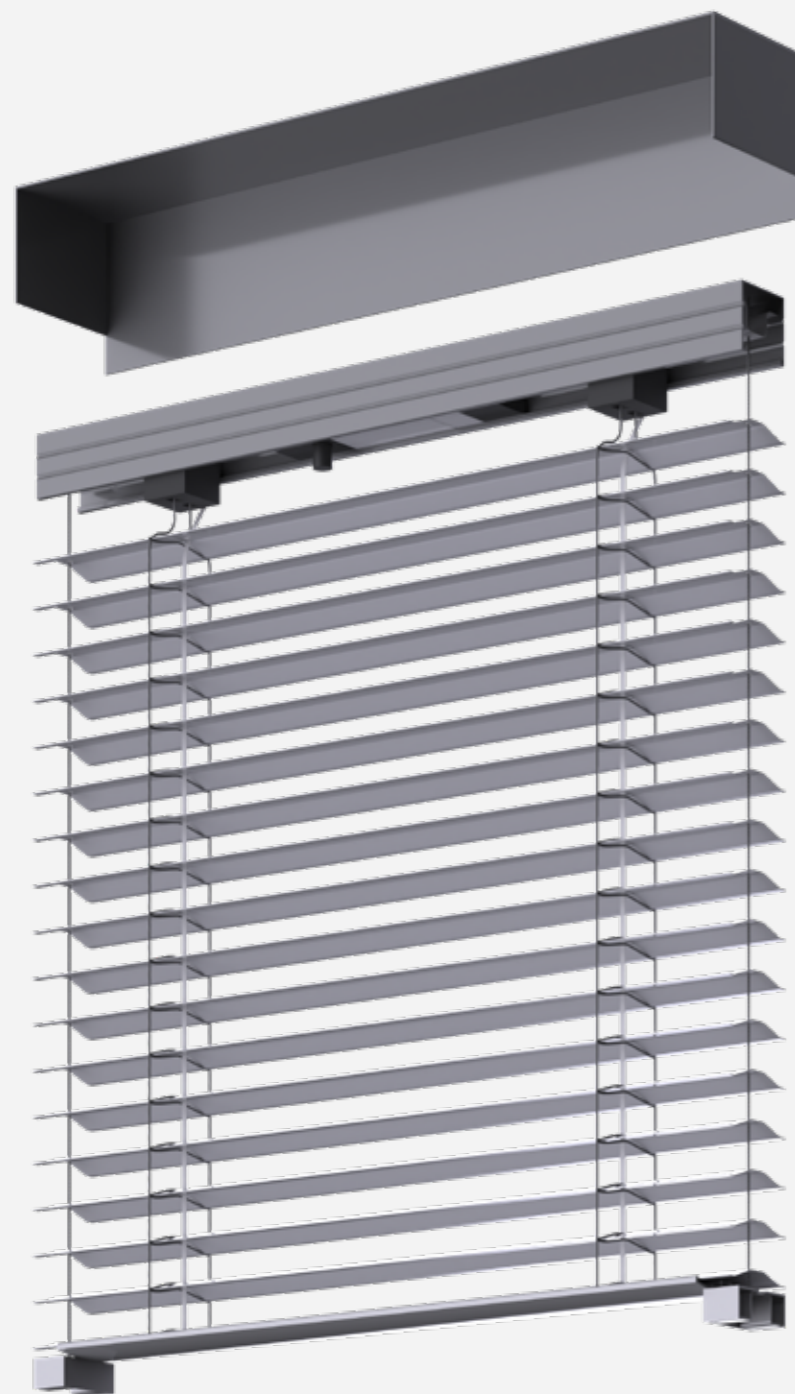

BORNEO CH

Dato che le lamelle si muovono all'interno di un canale in acciaio inossidabile, sono in grado di resistere a tutte le influenze ambientali dannose.

Questo rende il sistema Borneo CH durevole e sostenibile.

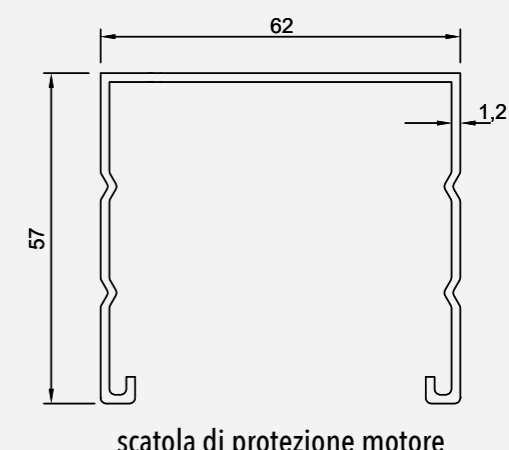
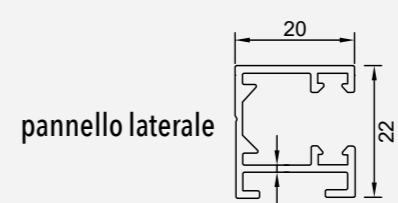
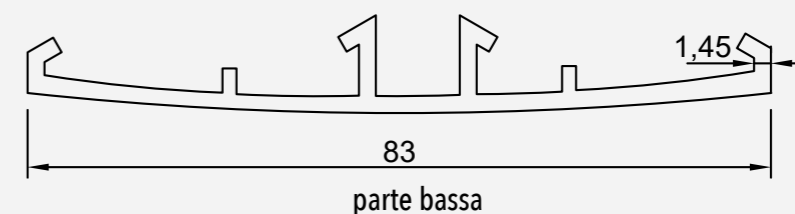
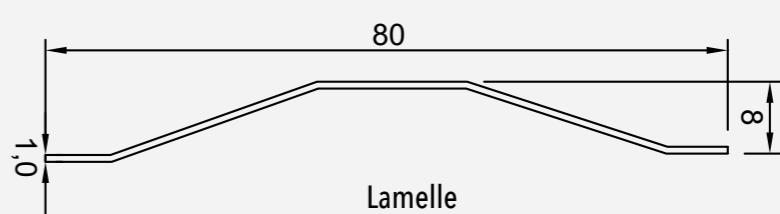
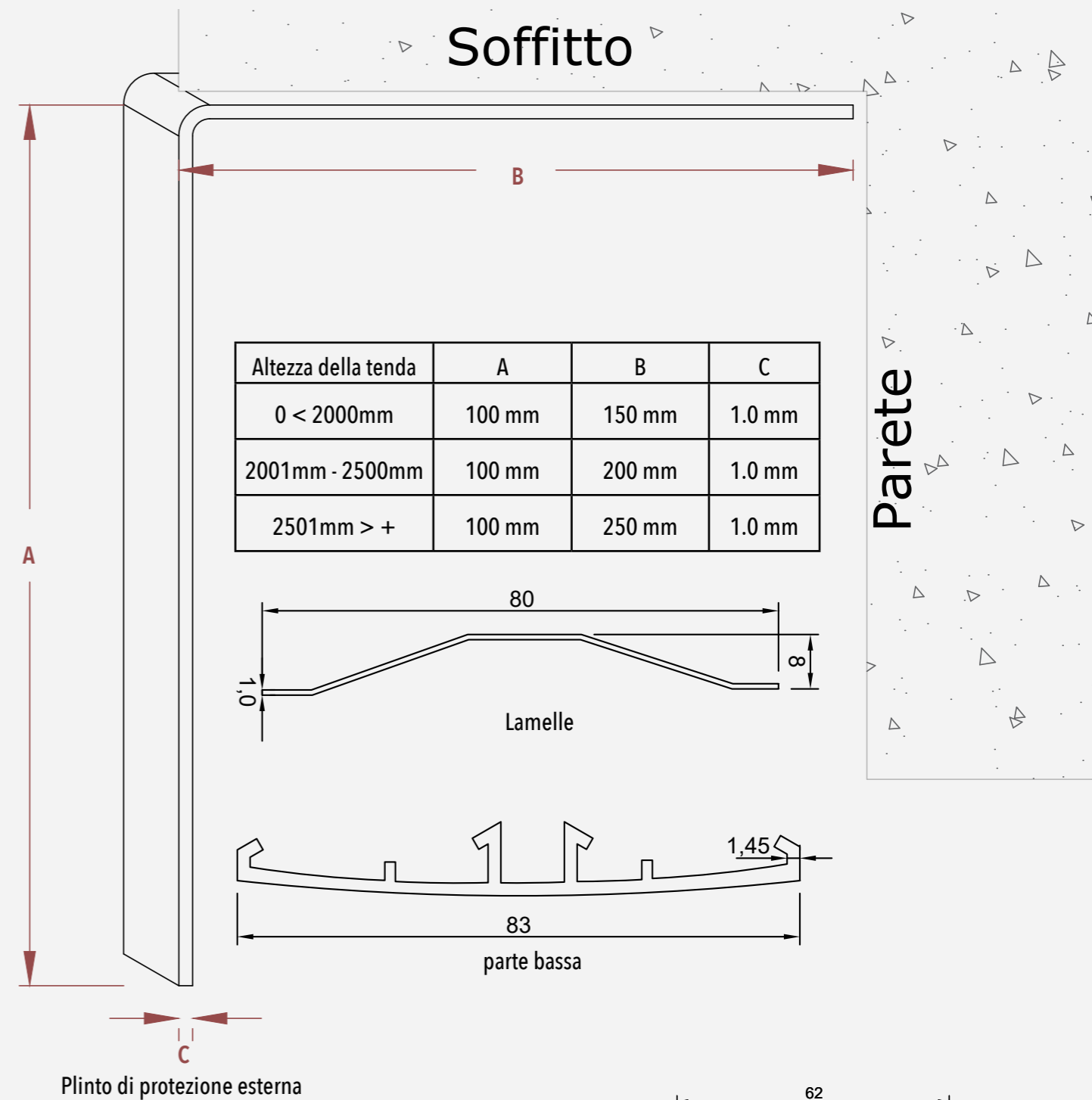
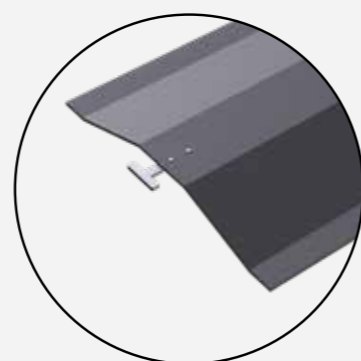
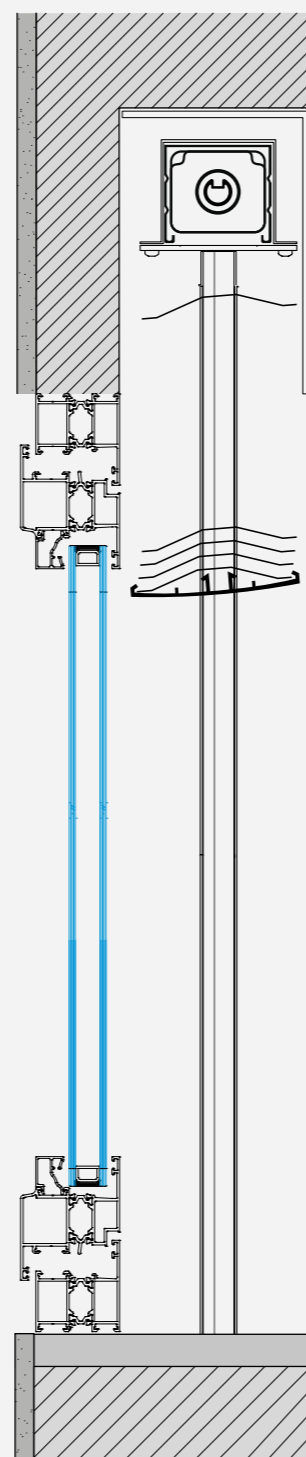

somfy



DESIGNATION	Nominal torque	Speed with load	Rated Power	Rated Current	Brake Type	Total Length	Weight (with adapter)
J406 RTS TILT	6 Nm	24 / 1 min	95 W	0,40 A	Sliding	306 mm	1,4 kg
J410 RTS TILT	6 Nm	24 / 1 min	110 W	0,50 A	Sliding	321 mm	1,6 kg
J418 RTS TILT	6 Nm	24 / 1 min	155 W	0,70 A	Sliding	341 mm	2,3 kg

DESIGNATION	Noise	Nominal voltage	Maximum Capacity of the LSU	Degree of protection	Temperature working range	
					Normal Use	Exceptionnal Use
J406 RTS TILT	52 dB	230 V~ / 50 Hz	90 turns	IP 54	-10°C to +40°C	-20°C to +70°C
J410 RTS TILT	55 dB	230 V~ / 50 Hz	90 turns	IP 54	-10°C to +40°C	-20°C to +70°C
J418 RTS TILT	58 dB	230 V~ / 50 Hz	90 turns	IP 54	-10°C to +40°C	-20°C to +70°C

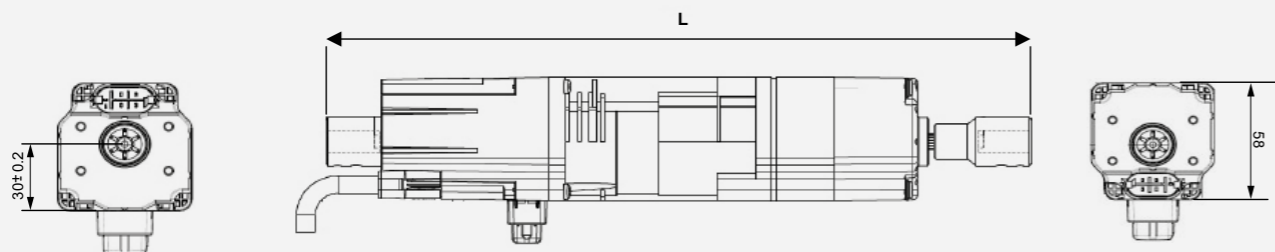

	Pure	Silver
Situo Variazione 1 Canale	1811608	1811609
Situo Variazione 5 Canali	1811610	1811611
Dimensioni	: 140x45x20 mm	
Fattore di protezione	: IP30	
Tipo di tensione	: 3V	
Frequenza radio	: 433.42 MHZ	
Copertura radio	: 20 metri attraverso 2 muri di cemento	
Protocollo	: RTS	
Intervallo di temperatura di funzionamento:	da 0°C a +48°C	

KIT SENSORE SOLIRIS RTS 24V



Caratteristiche

- Alimentazione: 24VAC/DC
- Corrente nominale: 25 mA a 24VDC
- Temperatura di funzionamento: da -4 a 122 gradi Fahrenheit (-20 a 50 gradi Celsius)
- Dimensioni: 6.3(A) x 9.3(L) pollici (160 x 236 mm)
- Il sensore SOLIRIS RTS è un sensore radio per tende con un controllo automatico in base all'intensità della luce solare e protezione contro i danni causati dal vento.
- Fattore di protezione IP 34 / prodotto di classe II
- Le soglie di vento e sole possono essere impostate direttamente sul sensore SOLIRIS RTS.
- Il sensore SOLIRIS RTS deve essere utilizzato con i motori OREA RTS e ALTUS RTS.

Sensore pioggia ONDEIS



Caratteristiche

- Montaggio veloce, semplice e flessibile. Montaggio a parete o installazione su asta standard con diametro di 50 mm.
- Alimentazione a 24 V CC fornita direttamente attraverso la Scatola Sensore Esterna (rif. 9001606).
- Consegnato con un cavo da 2,30 m (2 x 0,75 mm²)
- Misurazione capacitiva di pioggia e neve.
- Protezione delle strisce conduttive dall'ossidazione tramite una pellicola.
- Sensore capacitivo che misura il cambiamento del campo elettrico.
- La procedura di misurazione garantisce una reazione rapida evitando contemporaneamente l'ipersensibilità.
- Un riscaldamento integrato e autoregolante asciuga automaticamente la superficie del sensore.



DESIGNATION	Nominal torque	Speed with load	Rated Power	Rated Current	Brake Type	Total Length	Weight (with adapter)
GJ5606k	6 Nm	26 / 1 min	93 W	0,40 A	Sliding	319,5 mm	1,6 kg
GJ5610	10 Nm	26 / 1 min	135 W	0,60 A	Sliding	329,5 mm	2,2 kg
GS5620	2x10 Nm	26 / 1 min	190 W	0,85 A	Sliding	356,7 mm	1,7 kg

DESIGNATION	Noise	Nominal voltage	Maximum Capacity of the LSU	Degree of protection	Temperature working range	
					Normal Use	Exceptional Use
GJ5606k	34 dB	230 V~ / 50 Hz	80 turns	IP 54	-15°C to +70°C	-20°C to +90°C
GJ5610	35 dB	230 V~ / 50 Hz	80 turns	IP 54	-15°C to +70°C	-20°C to +90°C
GS5620	40 dB	230 V~ / 50 Hz	80 turns	IP 54	-15°C to +70°C	-20°C to +90°C

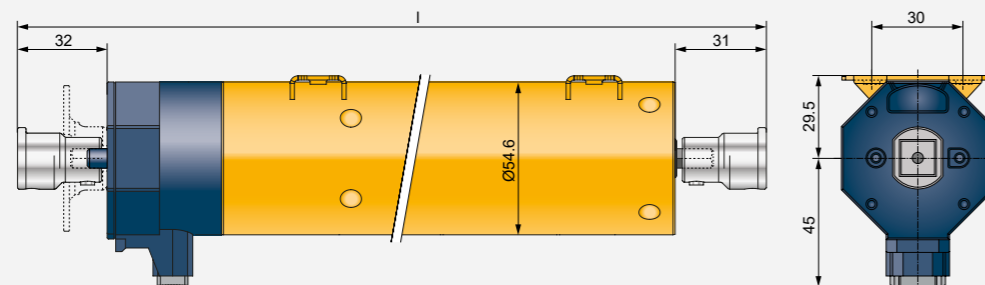

		Black	Silver
GF2006/07	1 Canale	1811608	1811609
GF2010/11	6 Canali	1811610	1811611

- Selezione di uno o 6 canali
- Pulsante di arresto per fermare la tenda
- Attivazione/spengimento della funzione solare automatica
- Qualsiasi numero di ricevitori può essere assegnato a questo canale
- Batteria inclusa, staffa a parete e accessori di montaggio

GF0023 | Sensore di sole e vento con cavo di controllo (230 V)



Caratteristiche:

- Controllo individuale. Controllo raggruppato e centralizzato con relè di interruzione GU0001
- È possibile programmare un trasmettitore portatile per il funzionamento dei motori cablati
- Il sensore di sole può essere disattivato
- Valore soglia di luminosità regolabile
- Valore soglia di velocità del vento regolabile
- Alimentazione a 230 V richiesta
- Tasto di funzionamento esterno collegabile
- Programmazione della posizione intermedia
- Angolo di rilevamento del sole 180°

Raccomandazione:

- Utilizzare con motori con finecorsa meccanici o elettronici.

GF0025 | Sensore di sole e vento con trasmettitore radio (alimentato a energia solare)



Caratteristiche:

- Selezione di un canale
- Impostazione di questo canale attraverso un trasmettitore la cui funzione è copiata
- Qualsiasi numero di ricevitori può essere assegnato a questo canale
- Controllo individuale, raggruppato o centralizzato
- Il sensore di sole può essere disattivato
- Valore soglia di luminosità regolabile
- Valore soglia di velocità del vento regolabile
- Nessuna alimentazione a 230 V necessaria: alimentato a energia solare
- Angolo di rilevamento del sole 180°

Raccomandazione:

- Utilizzare con motori per veneziane GEIGER con GFJ006, GFJ007, GFJ008, GFJ009 e motori tubolari GEIGER con controlli radio.

Anche adatto per l'applicazione con GFM001, GFU001, GFU002 e GFU004.

GRS001 | Sensore di pioggia (12 V/24 V)



Caratteristiche:

- Misure accurate delle precipitazioni (pioggia e neve)
- Facile montaggio
- Per 12 e 24 V
- Contatti di apertura/chiusura
- La superficie del sensore può essere riscaldata in inverno
- Senza manutenzione
- Resistente ai raggi UV e alle intemperie
- Classe di protezione: IP54
- Sensibilità regolabile
- Segnale acustico opzionale
- Riscaldatore PTC contro la formazione di ghiaccio o condensa
- Dimensioni: 80 x 82 x 58 mm
- Kit di montaggio: GRS002



BORNEO

S Y S T E M S

info@borneosystems.com
www.borneosystems.com

